



GATTAZZO[®]
IL LEGNO PROTEGGE CIÒ CHE VALE



PALLET



GABBIE



CASSE

www.gattazzo.it

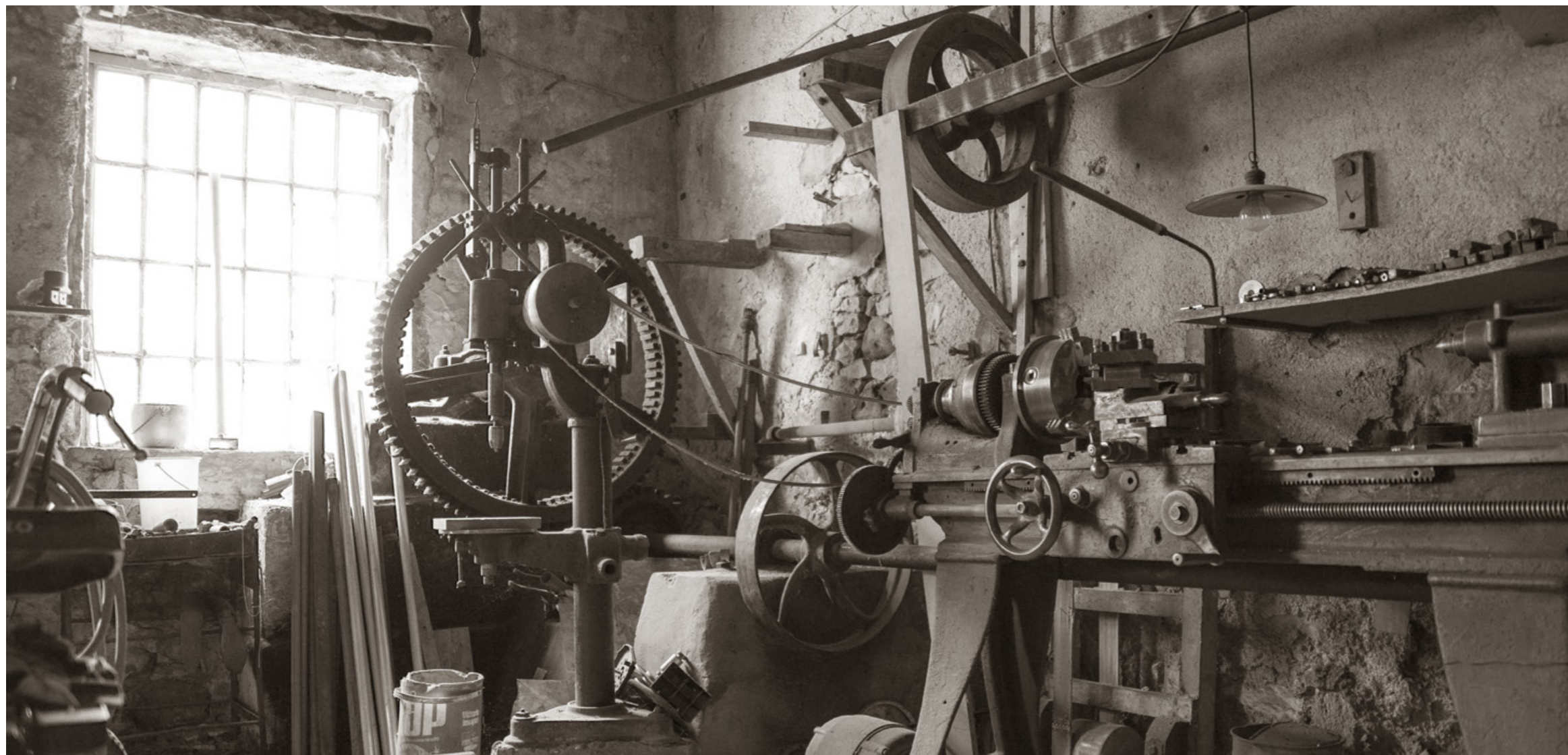

SINCE
1950

UNA STORIA INIZIATA OLTRE 50 ANNI FA

Da oltre tre generazioni l'azienda **GATTAZZO** opera nel settore degli imballaggi in legno.

Situata nell'area industriale di Brendola, l'azienda ha le sue origini nel secondo dopoguerra presso un antico mulino nel cuore della Vallata del Chiampo, tra le Piccole Dolomiti e i Monti Lessini, percorsa dal fiume omonimo. Qui, il capofamiglia Gattazzo, il sig. Antonio, nei primi anni '50, inizia la sua attività segando alberi e **lavorando artigianalmente** il legno dei tronchi per la costruzione di carriole.

Con l'arrivo della latta a sostituire il legno, sopraggiunge la svolta: non più carriole, ma **imballi d'ogni genere**.

Grandi e piccoli bancali in legno, fatti a mano, segati pezzo per pezzo, montati con straordinaria maestria e con una rigorosa cura del particolare. Un lavoro artigianale, fatto di passione, impegno e grandi intuizioni che, trasmesso di generazione in generazione come prezioso patrimonio di conoscenze, **abilità e segreti del mestiere**, ha gettato le basi per lo sviluppo di una solida professionalità, ideale punto di congiunzione tra tradizione e innovazione.

Una tradizione lavorativa di lunga data che si tramanda di padre in figlio, mettendo in gioco esperienza, determinazione e una spinta all'innovazione che ha permesso all'azienda di evolversi da piccola realtà familiare a carattere artigianale ad industria dotata di un elevato know-out tecnico, di tecnologie all'avanguardia e, soprattutto, caratterizzata da grande flessibilità che le consente di soddisfare le esigenze dei clienti offrendo la giusta soluzione ad ogni problema di imballaggio.

LA SCELTA GIUSTA PER I TUOI IMBALLAGGI

Oggi la **GATTAZZO** è un'azienda strutturata e dinamica che conta una quindicina di dipendenti altamente specializzati, che opera con numerose aziende del territorio locale e nazionale.

Punto di forza dell'azienda è il costante confronto con il cliente con il quale costruisce un rapporto di collaborazione attiva e di fiducia, comprendendo le sue reali esigenze e aiutandolo a superare tutte le criticità legate all'imballo.

Consulente puntuale e affidabile, **GATTAZZO** è la scelta giusta di tutte le aziende che cercano professionalità ed esperienza di lunga data, offrendo un'ampia gamma di soluzioni personalizzate, garantite in fatto di solidità, sicurezza e rispettose dell'ambiente e delle normative UNI.

 **GATTAZZO**[®]
IL LEGNO PROTEGGE CIÒ CHE VALE



Studio del
prodotto



Progettazione
dell'imballo



Costruzione
dell'imballo



Soluzione
efficace

LE CERTIFICAZIONI



FSC: Il logo di FSC (Forest Stewardship Council) garantisce che il prodotto è stato realizzato con materie prime derivanti da foreste secondo i principi di gestione forestale e catena di custodia.



PEFC: (certificazione della gestione forestale) è la garanzia che la materia prima legnosa per carta e prodotti in legno deriva da foreste gestite in maniera sostenibile.

Le certificazioni riconosciute a livello internazionale che identificano i prodotti realizzati con legno proveniente da foreste gestite in modo ecosostenibile, attestano, tramite etichettature ecologiche, i prodotti o i servizi a norma ISO.



TRATTAMENTO TERMICO - ISPM 15



L'intensificarsi degli scambi commerciali fra i vari Paesi ha rappresentato un canale di introduzione e diffusione di **organismi nocivi** attraverso il materiale da imballaggio in legno. Si è reso quindi **necessario diminuire** il rischio di **possibili infestazioni** introducendo alcune prassi per evitare possibili impatti ambientali sul patrimonio forestale mondiale. Il trattamento termico prima della spedizione è la misura

fitosanitaria individuata dall'IPPC "International Plant Protection Convention" ed è la base su cui si fonda la **norma internazionale ISPM-15** FAO. In breve, questo Standard prevede che gli imballaggi di legno massiccio debbano essere trattati termicamente e, successivamente, certificati con il marchio IPPC - FITOK. La **GATTAZZO** può eseguire il trattamento fitosanitario a terzi.

CASSE

IMBALLO PER OGNI ESIGENZA

NON NASCONDERE IL TUO VALORE, PROTEGGILO.

Le casse in legno sono utilizzate principalmente per il trasporto di prodotti che necessitano della massima protezione. Il legno utilizzato è l'abete, lavorato in vari spessori per garantire al prodotto una maggiore sicurezza in tutte le sue fasi di movimentazione fino a destinazione.

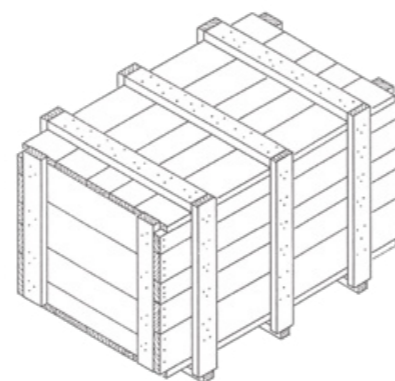

Si possono aggiungere alle lavorazioni base:

- ◆ RINFORZI INTERNI
- ◆ INCASTRI
- ◆ LAMIERE ZINCATE
- ◆ SACCO IN ACCOPPIATO BARRIERA PER L'ISOLAMENTO DI PRODOTTI INDUSTRIALI
- ◆ FRESATURE E FORATURE DI FISSAGGIO
- ◆ SELLE E CULLE DI APPOGGIO

IMBALLO IN LOCO

La Gattazzo offre, inoltre, il servizio di imballaggio in loco delle merci. Una squadra di esperti, equipaggiati di tutto il materiale e le attrezzature necessarie, si recherà nel luogo in cui è la merce per eseguire personalmente le operazioni di imballaggio.

CASSE PIEGHEVOLI

LA GIUSTA COMBINAZIONE TRA PROTEZIONE E SPAZIO

Le casse pieghevoli sono realizzate in pannellatura di OSB o multistrati a partire da 6 mm di spessore, sono adatte a tutti i tipi di trasporto di merce fino a 1000 kg e presentano diversi vantaggi:

Chiusura a libro grazie alle cerniere pieghevoli = Ridotto spazio di ingombro per lo stock in magazzino.

Facilità di assemblaggio = Assemblaggio semplice, veloce e sicuro anche senza utilizzo di chiodi o viti.

Ridotto peso unitario = Ridotti costi di trasporto.

Utilizzo di pannelli = Possibilità di personalizzazione con loghi e grafiche.



Materiale
OSB



Materiale
multistrato



GABBIE IN LEGNO PERSONALIZZATE

Le gabbie in legno sono la soluzione ideale per chi cerca un sistema di imballaggio economico ma allo stesso tempo robusto e sicuro. Utilizzabili per il trasporto di merce via aerea, mare o via terra anche con l'uso di corde e funi.



**NON INGABBIARE
IL TUO LAVORO,
VALORIZZALO.**



**SAGOMATURE e FORATURE
di CONTENIMENTO e FISSAGGIO**



**STAFFA DI SOLLEVAMENTO
PER CATENE O FUNI**



Per una maggiore protezione e sicurezza della merce, la **GATTAZZO** con i propri esperti, studia ad hoc soluzioni di fissaggio interni del prodotto con sistemi personalizzati di sagomature di contenimento, bloccaggio e supporto adatti ai moderni sistemi logistici industriali.



PALLET IN LEGNO SU MISURA

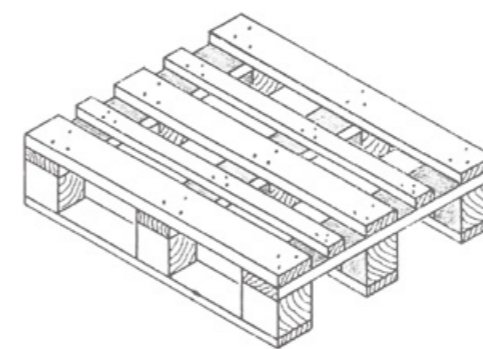

**NON FAR SCIVOLARE
LA TUA CREATIVITÀ,
SOSTIENILA.**

Bancali in legno nei formati fuori standard necessari al carico, allo scarico, all'immagazzinaggio e all'esposizione delle merci che necessitano di essere movimentate attraverso l'uso di elevatori e macchinari come i muletti.

Realizzare un **prodotto su misura** vuol dire ottimizzare tempi di imballaggio e **evitare sprechi** di costi dovuti ad un bancale non adatto, azzerando tutti quei rischi legati al trasporto.

PALLET SU DISEGNO



Pallet



Pallet con fori per fissaggio



Pallet riquadrato



Pallet con supporto



Pallet fuori misura



Pallet misto:- tavole in legno
- pannelli multistrato



LINEE PRODUTTIVE

GATTAZZO dispone di più linee produttive che garantiscono la versatilità necessaria, al fine di soddisfare le richieste di personalizzazione e quantitativi del cliente.

Sistemi di chiodatura automatizzata gestiscono i processi produttivi con **massima precisione** in tempi contenuti.

La GATTAZZO può fornire pallet  nuovi e usati.

Fasi di lavorazione

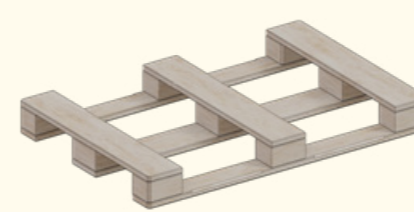
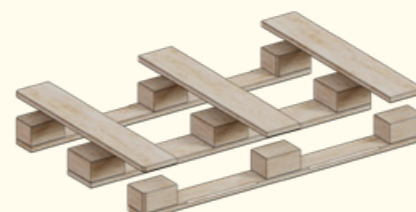
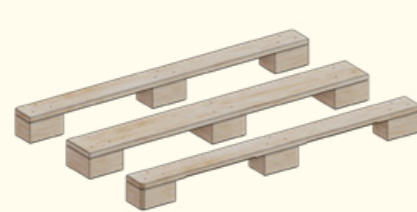



GATTAZZO s.r.l.
Via Natta, 30/32
36040 BRENDOLA (VI)
T. +39 0444 676985
info@gattazzo.it
www.gattazzo.it



PALLET



GABBIE



CASSE